

## W2-MM Netzwerk Monitor

### Energiequelle

3V DC per USB Kabel



- Service- und Wartungstool für Wi-Safe 2 Netzwerke\*
- Ermöglicht die Sichtbarkeit des Netzwerks über eine einfache grafische Benutzeroberfläche
- Erhebliche Reduzierung des Zeitaufwands für Service und Wartung
- Plug-and-Play-Hardware
- Einfach zu installierende Software
- Schnelle und einfache Einrichtung

### Software-Merkmale

- "Walk By" - Mesh-Monitor-Lösung mit der Möglichkeit, das System anzusprechen
  - Möglichkeit, standortspezifische Details zu speichern, z. B. Standortname, Standortadresse, Name der einzelnen Einheiten (Beispiel - Schlafzimmer1, Küche1 usw.)
  - Überprüfung des Netzwerkzustands mit einem Klick (ohne Zugang zum Standort)
  - Laden Sie die erforderliche Software von [Fireangel.eu/mm](http://Fireangel.eu/mm) herunter (nur für Windows)
- \* Wenn Sie den gesamten Diagnoseverlauf der Warnmelder herunterladen möchten, verwenden Sie bitte das Diagnosekabel. Mesh Monitor und seine Software liefern nur den aktuellen Zustand des Netzwerks

## Technische Spezifikation

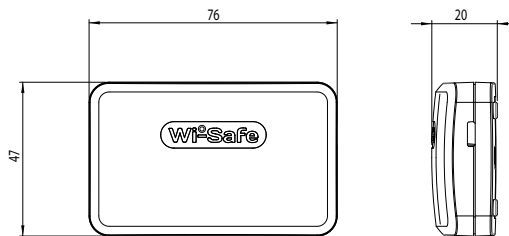
Abmessungen	76mm (Breite) x 47mm (Höhe) x 20mm (Tiefe)	
Versorgungsspannung	3V DC	
Technologie	Wi-Safe 2	
Garantie	2 Jahre	
Zertifiziert gemäß	2014/53/EU	
Unabhängig getestet durch	EN 301 489-1 V1.9.2, EN 301 489-3 V1.6.1, EN 300 220-2 V3.1.1	
Betriebsfrequenz	868 MHz	
Software	Laden Sie die erforderliche Software von <a href="http://Fireangel.eu/mm">Fireangel.eu/mm</a> herunter (nur für Windows)	